

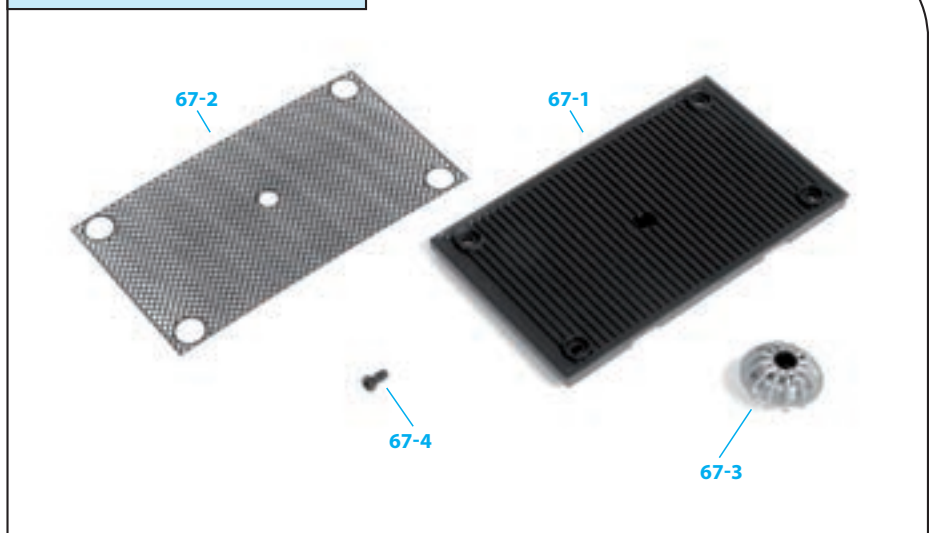

# Сборка первых деталей радиатора

- 67-1 Задняя часть радиатора
- 67-2 Задняя решетка радиатора
- 67-3 Стойка вентилятора
- 67-4 Винт 2,3 × 4 мм (MP01)

## ДЕТАЛИ К ВЫПУСКУ 67



ПРИМЕЧАНИЕ: представленные на фото детали могут незначительно отличаться от деталей, полученных с этим выпуском.

## ИНСТРУКЦИЯ ПО СБОРКЕ

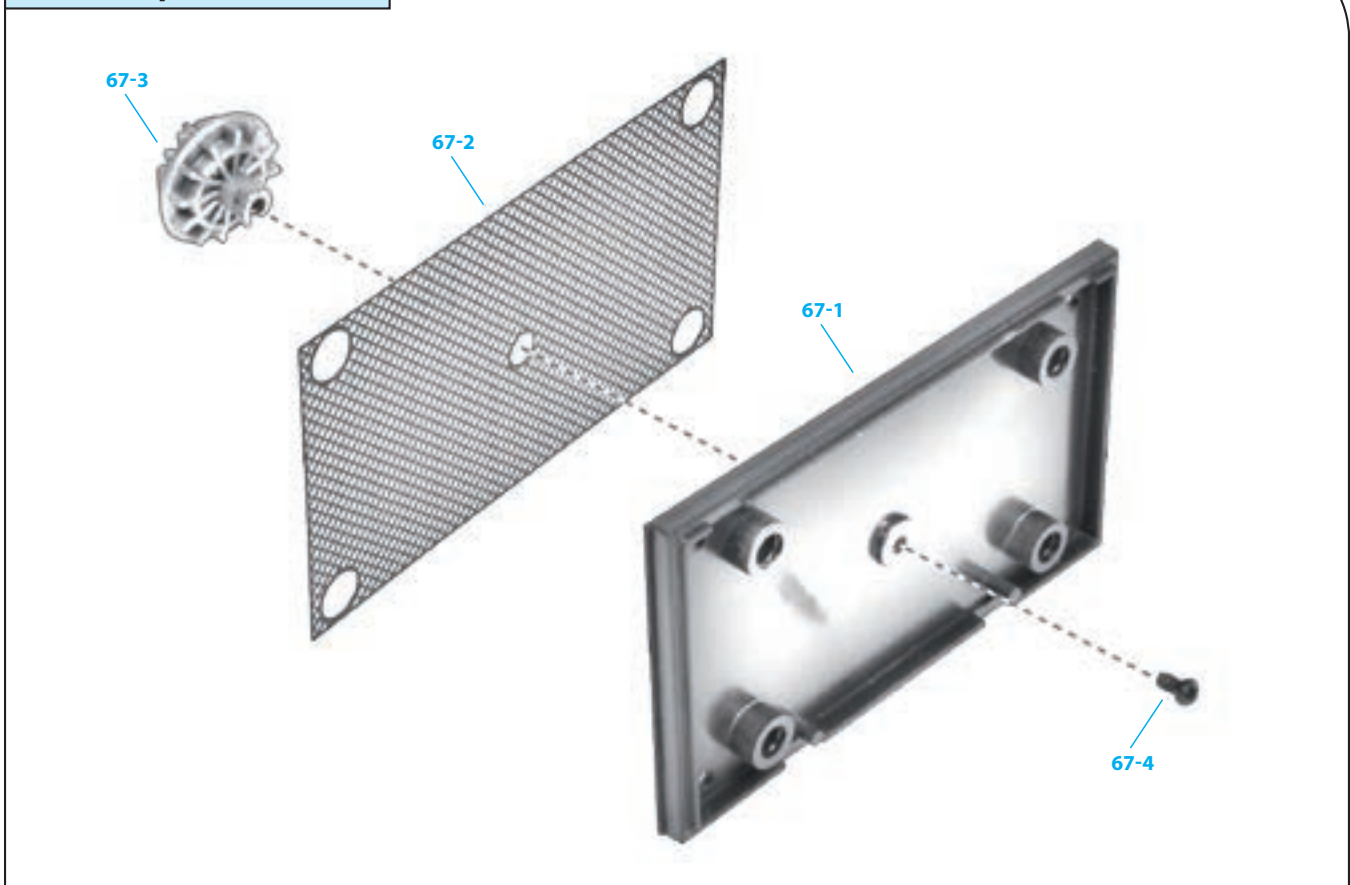

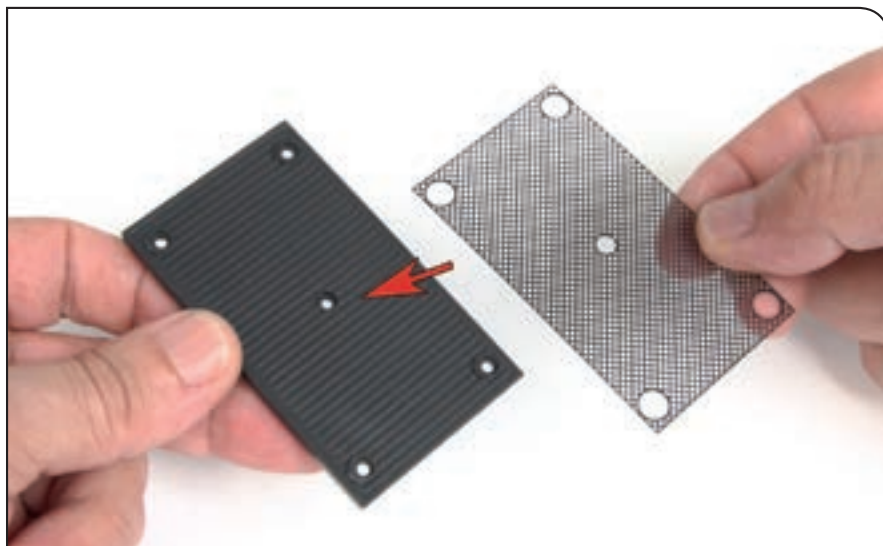

### Шаг 67-А

Возьмите решетку радиатора (67-2) в одну руку, а заднюю часть радиатора (67-1) в другую так, как показано на фото. Рифленая сторона задней части радиатора должна быть обращена вверх.



### Шаг 67-В

Соедините обе части и убедитесь, что центральные отверстия идеально совпадают.



### Шаг 67-С

На внутренней поверхности стойки вентилятора (67-3) имеется небольшая выемка, которая должна совпасть с выступом, расположенным сбоку от центрального отверстия в задней части радиатора.



### Шаг 67-D

Установите стойку вентилятора на заднюю часть радиатора. Соблюдайте указания, приведенные в предыдущем шаге.



### Шаг 67-E

Переверните заднюю часть радиатора. Удерживая стойку вентилятора, чтобы она не слетела, закрепите деталь при помощи винта MP01 (67-4). Не закручивайте винт слишком крепко.

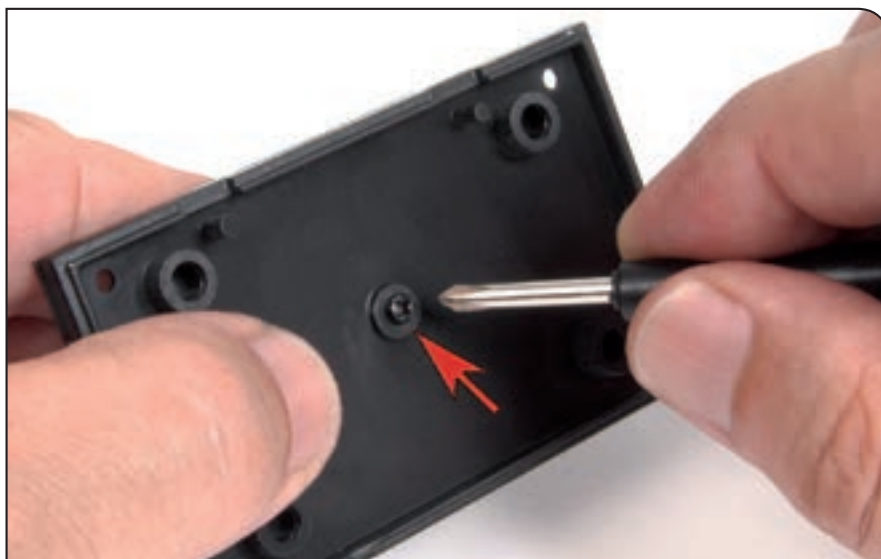

### Шаг 67-F

На фото показано, в каком положении будет находиться радиатор на шасси. Вы продолжите сборку в другом выпуске, а пока аккуратно уберите деталь, она нам еще понадобится.

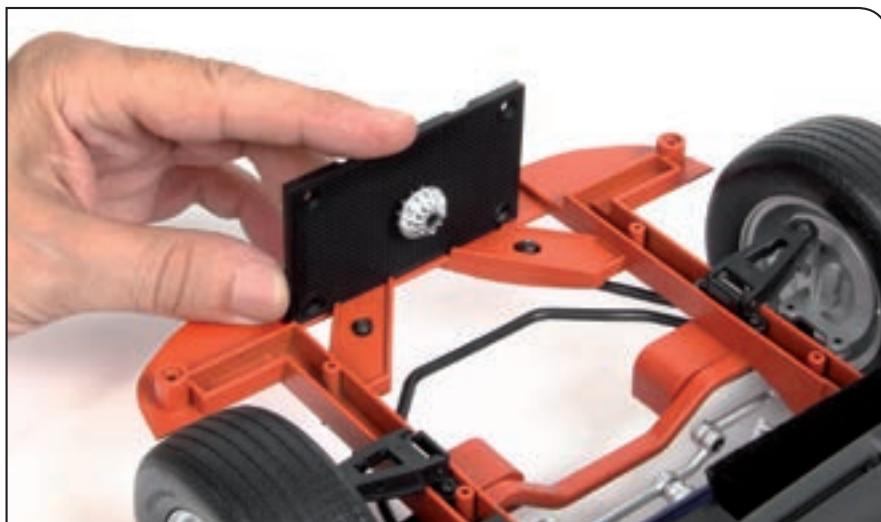

### Шаг 67-С

Так выглядит задняя часть радиатора с установленной решеткой и стойкой вентилятора.



### РЕЗУЛЬТАТ СБОРКИ ВИД СЗАДИ НА АВТОМОБИЛЬ С ОТКРЫТЫМИ ДВЕРЯМИ, БАГАЖНИКОМ И КАПОТОМ

По окончании сборки деталь, которую вы собрали в этом выпуске, будет находиться здесь



Так ваша модель Ford Mustang Shelby GT-500 (1967) будет выглядеть после сборки.